

Hörmann: Kvalita bez kompromisov



Hörmann KG Amshausen



Hörmann KG Antriebstechnik



Hörmann KG Brandis



Hörmann KG Brockhagen



Hörmann KG Dissen



Hörmann KG Eckelhausen



Hörmann KG Freisen



Hörmann KG Ichtershhausen



Hörmann KG Werne



Hörmann Genk NV, Belgicko



Hörmann Beijing, Čína



Hörmann Gadco LLC, Vonore TN, USA

Ako jediný výrobca na medzinárodnom trhu, ponúka skupina Hörmann všetky dôležité montážne časti z jednej ruky. Vyrábané sú vo vysoko špecializovaných závodoch, podľa najnovšieho stupňa rozvoja techniky. Celoplošným pokrytím Európy svojimi výrobnými závodmi a servisnou sieťou a svojou prítomnosťou v Amerike a v Číne je firma Hörmann Vaším významným partnerom pre vysokohodnotné stavebné výrobky. V kvalite bez kompromisov.

GARÁŽOVÉ BRÁNY

POHONY

PRIEMYSELNÉ BRÁNY

NAKLADACIA TECHNIKA

DVERE

ZÁRUBNE

(Vydanie 09.08) 85 722 SK/P - - Dátum tlače 09.08

www.hoermann.com



// Jednoduché a starostlivé obloženia zárubní



Modernizačné riešenia pre sekcionálne brány

Rozmanité možnosti pre každú montážnu situáciu





Modernizácia s firmou Hörmann

Všetko z jednej ruky

Pri modernizácii a renovácii garáží sa najčastejšie nahrádza výklopná brána za modernú sekcionálnu bránu. Pre množstvo montážnych situácií ponúka firma Hörmann flexibilné a opticky príjemné riešenia, ktoré okrem toho umožňujú použitie vhodných a rýchlo dodateľných normovaných veľkostí. Na nasledovných stranách si môžete vytvoriť prehľad.

Štandardná montáž za otvorom

V ideálnom prípade poskytuje existujúca garáž minimálne 100 mm voľného priestoru v oblasti prekladu (min. 115 mm pri bránach s pohonom) a 90 mm na bočný doraz. Sekcionálne brány je možné zabudovať za otvor. Ostenie zaručuje stabilnú montáž. Preto môže byť zárubňa za otvorom priskrutkovaná priamo k stene.

Sekcionálne brány Hörmann sa dodávajú so všetkými potrebnými montážnymi materiálmi pre montážnu situáciu.



Starú bránu von,
novú dnu:
Rýchlo a čisto za jeden deň.



Montáž za otvor, tehlové murivo / lícovka ako bočný doraz (≥ 90 mm)

Montážna situácia

Dorazy prekladov a bočné dorazy pozostávajú z tehlového muriva. Montáž zárubne sekcionalnej brány na tehlové murivo nie je možná.



Riešenie

Zárubňa sekcionalnej brány sa namontuje pomocou špeciálnych ① kotiev na bočné steny garáže. Ostenie tak zostáva nepoškodené.

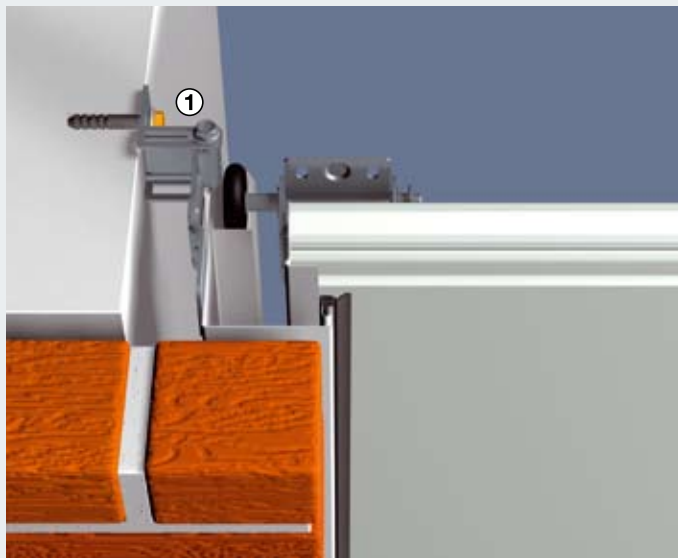

Prehľad výhod

- Nie sú potrebné dodatočné pomocné konštrukcie, čím sa šetrí čas montáže a náklady na montáž.
- Špeciálne kotvy vyrovnávajú nerovnosti steny prostredníctvom flexibilných nastavení a tak je možné zárubňu jednoducho namontovať podľa montážnej situácie na bočné steny.
- Vhodné pre všetky sekcionalne garážové brány Hörmann.

Montáž za otvor, pri malom bočnom doraze (< 90 mm)

Montážna situácia

Ak garáž neposkytuje dostatočné prekladové a bočné dorazy, potom nie je možná štandardná montáž.



Riešenie

Zárubňa sekcionalnej brány sa namontuje pomocou špeciálnych ① kotiev na bočné steny. Viditeľná časť zárubne sekcionalnej brány sa prispôbi pomocou alternatívneho obloženia zárubne ② farebnému odtieňu a povrchu krídla brány. Ostenie zostáva nepoškodené.

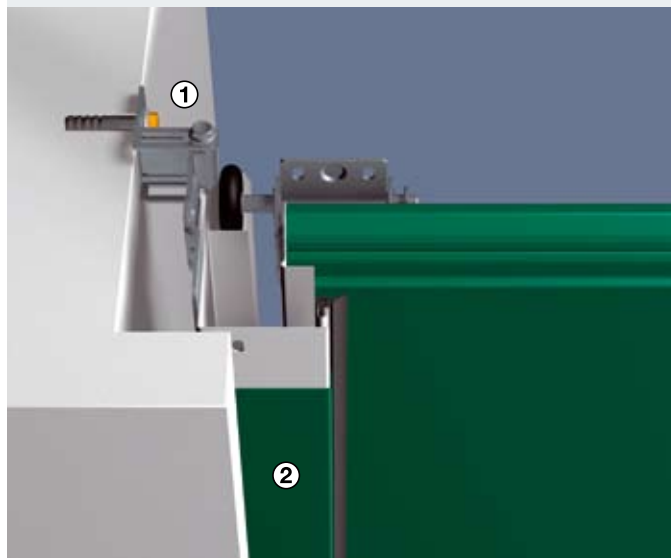

Prehľad výhod

- Montáž sekcionalných brán je možná vo výhodných normovaných a modernizačných veľkostiach.
- Nie sú potrebné dodatočné pomocné konštrukcie, čím sa šetrí čas montáže a náklady na montáž.
- Špeciálne kotvy vyrovnávajú nerovnosti steny prostredníctvom flexibilných nastavení a tak je možné zárubňu jednoducho namontovať podľa montážnej situácie na bočné steny.
- Obloženie zárubne je možné dodať vo všetkých povrchoch a farbách s rovnakým vzhľadom ako krídlo brány, čím sa dotvára harmonický vzhľad brány.

Montáž do otvoru, lícujuco so stenou

Montážna situácia

Garáž disponuje plochými stenami bez bočných dorazov.



Riešenie

Sekcionálna brána sa objednáva lícujuco presne na otvor brány. Upevnenie sa realizuje prostredníctvom špeciálnych ① kotiev na bočnú stenu. Alternatívne obloženie zárubne ② pokrýva v šírke 80 mm bočnú zárubňu vrátane montážnych dier. Trvale flexibilná fúga uzatvára medzeru medzi bočnou stenou a obložením zárubne.

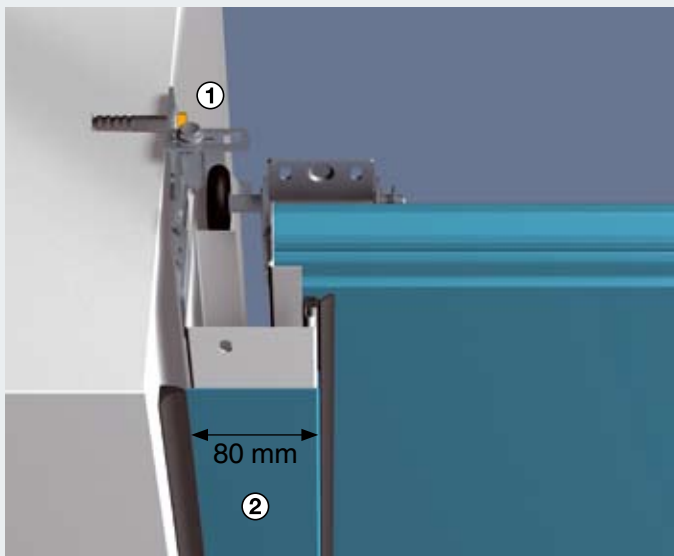

Prehľad výhod

- Nie sú potrebné dodatočné pomocné konštrukcie, čím sa šetrí čas montáže a náklady na montáž.
- Špeciálne kotvy vyrovnávajú nerovnosti steny prostredníctvom flexibilných nastavení a tak je možné zárubňu jednoducho namontovať podľa montážnej situácie na bočné steny.
- Obloženie zárubne je možné dodať vo všetkých povrchoch a farbách s rovnakým vzhľadom ako krídlo brány, čím sa dotvára harmonický vzhľad brány.

Montáž do otvoru, so štrbinou k stene

Montážna situácia

Garáž disponuje plochými stenami bez bočných dorazov.



Riešenie

Do otvoru je možné namontovať bránu s výhodnou normovanou alebo modernizačnou veľkosťou. Upevnenie zárubne brány sa realizuje prostredníctvom špeciálnych ① kotiev na bočnú stenu. Zostávajúca štrbina medzi bočnou stenou a zárubňou brány ③ (max. 35 mm) sa prekryje pomocou súpravy rámov clon. Viditeľná časť zárubne sekcionálnej brány sa prispôbi pomocou alternatívneho obloženia zárubne ② so šírkou 55 mm farebnému odtieňu a povrchu krídla brány a rámu clony.

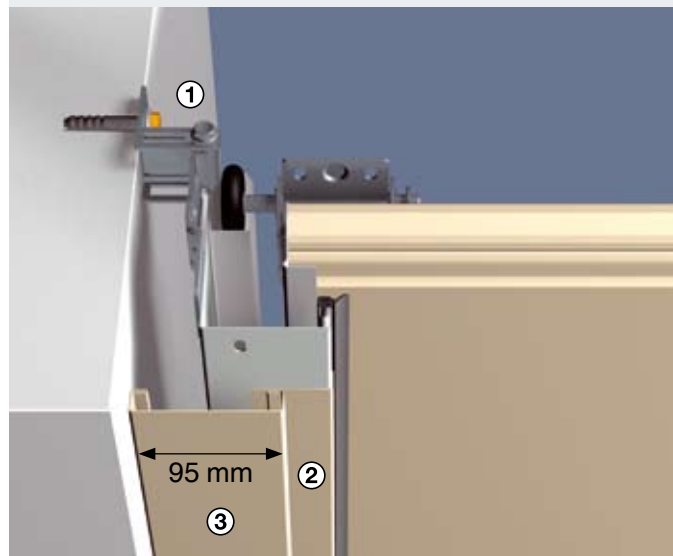

Prehľad výhod

- Montáž sekcionálnych brán je možná vo výhodných normovaných a modernizačných veľkostiach.
- Špeciálne kotvy vyrovnávajú nerovnosti steny prostredníctvom flexibilných nastavení a tak je možné zárubňu jednoducho namontovať podľa montážnej situácie na bočné steny.
- Flexibilný kryt štrbiny medzi zárubňou a stenou garáže s alternatívnym prispôbením na mieste.
- Rám clony a obloženie zárubne je možné dodať vo všetkých povrchoch a farbách s rovnakým vzhľadom ako krídlo brány, čím sa dotvára harmonický vzhľad brány.
- Dodávka sady rámu clony kompletne v stavebnicovom systéme s clonou, koncovými uzávermi, upevňovacím materiálom.

Pre oblasť prekladov sekcionálnej garážovej brány ponúka Hörmann rôzne možnosti pekného tvarového zakrytia štrbiny medzi zárubňou a prekladom.



Montáž za otvor s malým prekladom

Krycia lišta prekladu je sériovo vzhľadovo rovnaká ako krídlo brány.



Montáž do otvoru s veľkou štrbinou k stropu

Vzhľadovo rovnaká dvojstenná lamelová clona prekrýva štrbinu medzi stropom a prekladovou clonou.

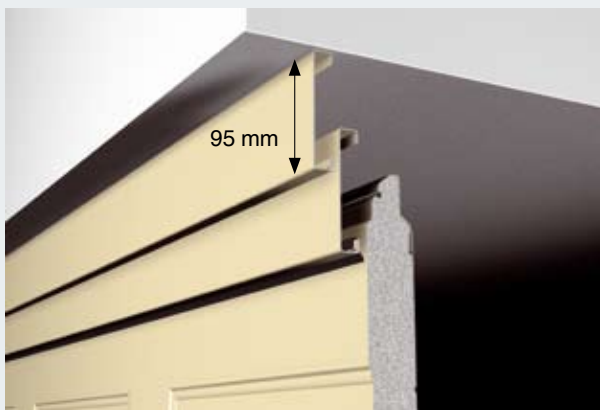

Montáž do otvoru so štrbinou k stropu

Štrbina medzi stropom a prekladovou clonou sa starostlivo prekryje súpravou rámu clony.

Harmonické ukončenie

Lícujúco presné napojenie prekladu

Prekladová clona sekcionálnych garážových brán Hörmann - vždy vzhľadovo rovnaká ako brána. Pri špeciálnych montážnych situáciách získate individuálne riešenia harmonického vzhľadu brány.

Príslušenstvo



Sada renovačných clon

Pomocou renovačných clon starostlivo prekryjete odbité hrany múrov v oblasti prekladu a ostenia. Dodanie v sade s 3 clonami (vždy s dĺžkou 3 m) vo všetkých povrchoch a farbách vzhľadovo rovnaké ako brána.

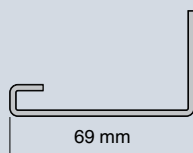

Sada rámov clon

Sada pozostáva z clon, koncových uzáverov a upevňovacieho materiálu. Takto je možné flexibilne prekryť štrbinu ku stene garáže (max. 35 mm). Sadu získate vo všetkých povrchoch a farbách vhodne ku krídlu brány.

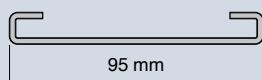

Obloženie zárubne

Viditeľná časť zárubne sa pomocou obloženia zárubne so šírkou 55 príp. 80 mm dokonale prispôsobí farebnému odtieňu a povrchu krídla brány.

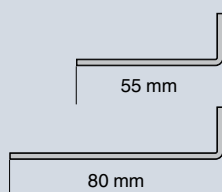

Rovnaký vonkajší vzhľad

U firmy Hörmann získate súpravu renovačných clon, sadu rámov clon ako aj obloženie zárubne vo všetkých farbách a povrchoch vhodne k vzhľadu brány.



Flexibilné špeciálne kotvy

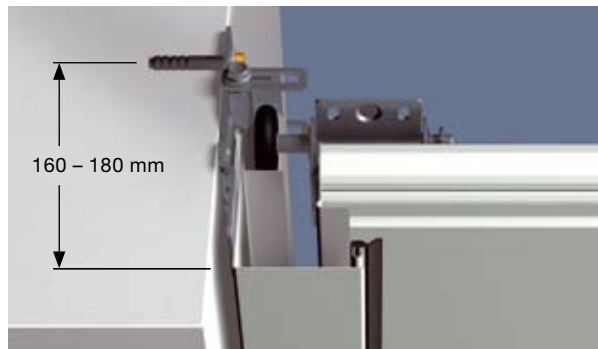

minimálna vzdialenosť od steny



maximálna vzdialenosť od steny (35 mm)



šikmé a nerovné bočné steny

Univerzálne upevnenie zárubní

Pomocou špeciálnych kotiev Hörmann je možné upevniť zárubne sekcionálnych brán na bočnú stenu garáže. Nerovnosti steny je možné ľahko vyrovať a ostenie zostane nepoškodené.